

# ATLAS Teamwork

AW 300



- vitesse puissante
- traction optimale
- technique vibrante bien murie

**ATLAS**  
WEYHAUSEN

## FICHE TECHNIQUE AW 300

<b>Poids</b>		<b>AW 300</b>
Poids de service CECE	kg	3000
Charge moyenne par essieu CECE	kg	1500
<b>Puissance de compactage</b>		
Charge linéaire moyenne du cylindre	kg/cm	12,00
Amplitude	mm	0,5
Fréquence I / II	Hz	52 / 58
Force centrifuge par fréquence I / II	kN	29 / 37
<b>Cylindres</b>		
Largeur du cylindre	mm	1250
Diamètre du cylindre	mm	750
Épaisseur du cylindre	mm	12
Marche en crabe	mm	50
<b>Entraînement</b>		
Gamme de vitesses	km/h	0-10
Mouvement pendulaire	°	±12
Tenue de route en côte avec/sans vibration	%	30 / 35
<b>Moteur</b>		
Modèle		Deutz
Type		D 2011 L2 i
Puissance nominale	kW	22,5 (33,6 CV)
<b>Capacités des réservoirs</b>		
Capacité du réservoir à carburant	l	50
Capacité du réservoir de liquide hydraulique	l	40
<b>Installation d'arrosage</b>		
Nombre de tanks		1
Capacité du tank		210
Nombre de pompes		1
<b>Équipement en série</b>		
Arceau de sécurité ROPS		
Entraînement hydrostatique		
Entraînement de vibration hydrostatique (à l'avant et à l'arrière)		
2 forces centrifuges, 2 fréquences		
Vibration automatique, vibration double et individuelle		
Arrosage sous pression avec intervalle		

### Équipement en série

Freins à disques multiples aux deux cylindres  
 Arrêt d'urgence manuel et avec interrupteur en siège  
 2 racleurs en vulcolan par cylindre, élastiques  
 Plateforme de conduite antivibratile  
 4 phares de travail à l'avant et à l'arrière  
 Siège du conducteur avec accoudoir  
 Ceinture de sécurité  
 Tableau de bord cadencassable

### Options

Eclairage selon code de la route (StVZO)  
 Siège, déplaçable latéralement  
 Vibreur sonore marche-arrière  
 Gyrophare  
 Dispositif à couper et à presser les lisières  
 Peinture spécial  
 Huile hydraulique écologique

### Dimensions (en mm)

	<b>AW 300</b>
Ecartement d'essieux	A 1830
Largeur	B 1414
Garde au sol	D 166
Hauteur totale	H 2720
Diamètre du cylindre	H <sub>1</sub> 750
Longueur	L 2670
Rayon de braquage intérieur	R 2740
Rayon de braquage extérieur	R <sub>1</sub> 3990
Largeur de travail	W 1300
Largeur du cylindre	W <sub>1</sub> 1000
Angle d'articulation	α ±30°

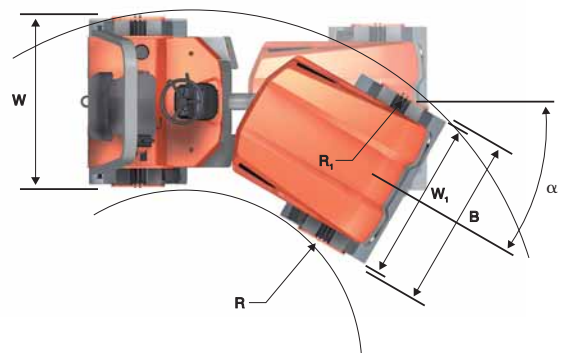
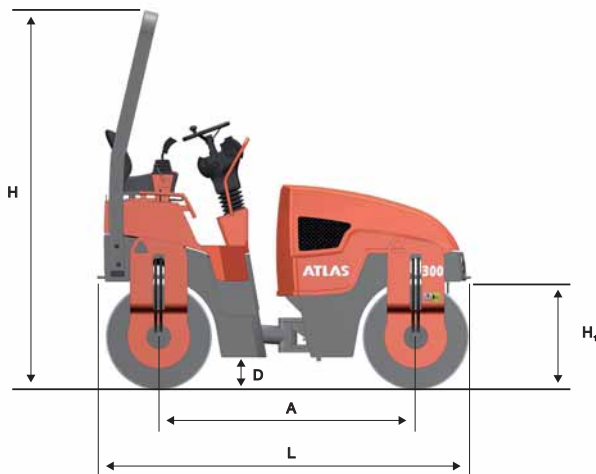

Sous réserve de modifications de construction.

F. Weyhausen AG & Co. KG  
 Maschinenfabrik  
 Visbeker Straße 35  
 D-27793 Wildeshausen  
 Téléphone +49 (0)44 31/981-0  
 Télécopie +49 (0)44 31/981-225  
 www.atlaswalzen.com

**ATLAS**  
 WEYHAUSEN